

Principe

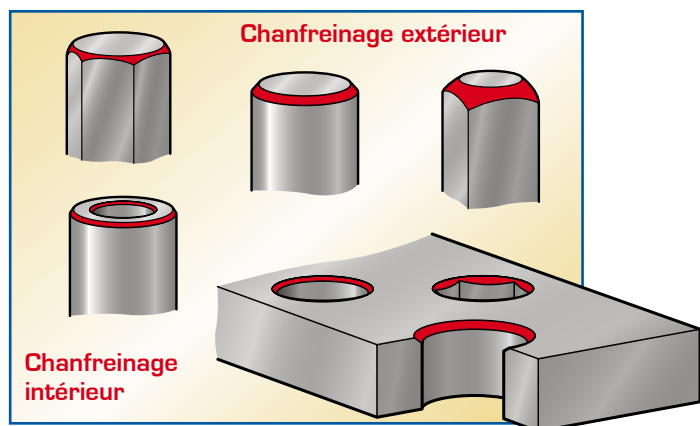

- Chanfrein Concentrique
- Excellent état de surface
- Aucun risque d'engagement de la lame dans la pièce
- Couple d'usinage contrôlé

Composition :

- 1 Corps avec attachement
- 2 1 Cône mobile assurant le centrage de la pièce
- 3 1 Lame en HSS
- 4 1 ensemble écrou contre-écrou permettant de régler la sortie de la lame

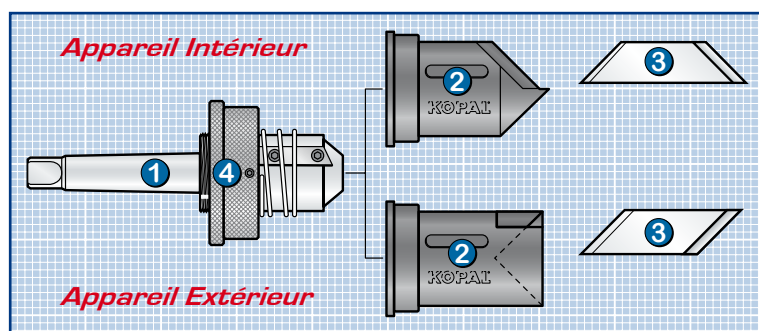

Principe

Lors de la descente de la broche, le cône pilote centre la pièce, s'escamote et laisse sortir la lame.

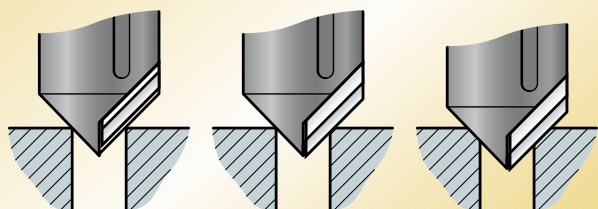

Utilisation

Vitesse de coupe recommandée

entre 10 et 20 m/min.

Lubrification

Lubrifiez à l'huile de coupe ou à l'huile soluble pour assurer la longévité du taillant de la lame et retarder l'érosion du cône pilote.